

# 油圧ショベル

## 大型標準機 (ZAXIS450~870H・EX1200-5D・EX1900-6)

●日立建機の大型機もとりそろえております。重掘削、碎石現場などにてご利用下さい。

掘削機・アタッチメント



ZAXIS450(LC)



ZAXIS870H



EX1200-5D



EX1900-6

### ■寸法図

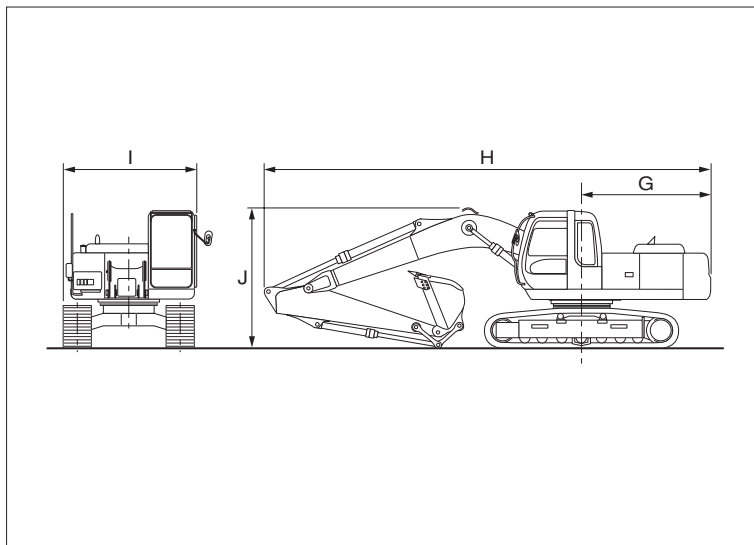

### ■作業範囲図

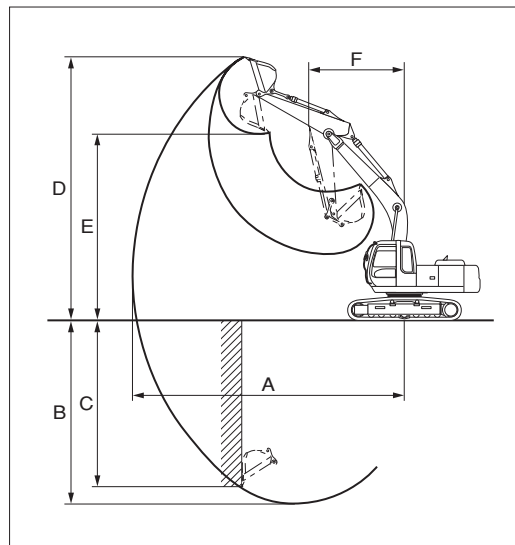



## ■仕様

型式		ZX450-3	ZX470H-3	ZX520LCH-3	ZX670LCH-3	ZX850-3	ZX870H-3
運転質量	kg	45,700	47,100	51,700	67,300	80,500	82,100
標準バケット 容量	新JIS	m <sup>3</sup> 1.9	1.9	1.9	2.9	3.4	3.4
	旧JIS	m <sup>3</sup> 1.7	1.7	1.7	2.5	3.0	3.0
標準バケット幅(サイドカッタ含む)	mm	1,540	1,540	1,540	1,680	2,000	2,000
標準シュー幅	mm	600グローサ	600グローサ	600グローサ	650グローサ	650グローサ	650グローサ
接地圧	kPa (kgf/cm <sup>2</sup> )	85 (0.87)	88 (0.89)	91 (0.93)	101 (1.03)	121 (1.23)	123 (1.25)
走行速度 高/低	km/h	5.5/3.4	5.5/3.4	4.0/2.9	4.9/3.4	4.1/3.1	4.1/3.1
旋回速度	min <sup>-1</sup> (rpm)	9.0 (9.0)	9.0 (9.0)	9.0 (9.0)	9.5 (9.5)	7.3 (7.3)	7.3 (7.3)
最大掘削力(バケット)	kN (kgf)	278 (28,400)	288 (29,400)	288 (29,400)	324 (33,100)	399 (40,700)	402 (41,000)
エンジン定格出力	kW/min <sup>-1</sup> (PS/rpm)	260/1,800 (353/1,800)	260/1,800 (353/1,800)	260/1,800 (353/1,800)	345/1,800 (469/1,800)	397/1,800 (540/1,800)	397/1,800 (540/1,800)
燃料		軽油	軽油	軽油	軽油	軽油	軽油
燃料タンク容量	L	725	725	725	900	1,120	1,120
作業 範囲	A 最大掘削半径	mm	12,060	12,060	12,060	13,280	14,100
	B 最大掘削深さ	mm	7,770	7,770	7,690	8,560	8,870
	C 最大垂直掘削深さ	mm	6,590	7,100	7,030	7,720	7,170
	D 最大掘削高さ	mm	11,060	11,060	11,130	11,940	13,030
	E 最大ダンプ高さ	mm	7,650	7,650	7,730	8,020	9,080
	F フロント最小旋回半径	mm	4,840	4,840	4,840	5,780	5,950
	G 後端旋回半径	mm	3,645	3,645	3,645	3,850	4,600
輸 送 時 寸 法	H 全長	mm	11,910	11,910	11,890	13,200	14,770
	I 全幅	mm	3,740	3,770	3,860	4,340	4,430
	J 全高	mm	3,480	3,480	3,500	4,460	4,570

型式		EX1200-5D (バックホウ)	EX1900-6 (バックホウ)	
運転質量	kg	108,000	192,000	
標準バケット 容量	新JIS	m <sup>3</sup> 5.0	12.0	
	旧JIS	m <sup>3</sup> 4.4	10.6	
標準バケット幅(サイドカッタ含む)	mm	2,100	3,050	
標準シュー幅	mm	710グローサ	800グローサ	
接地圧	kPa (kgf/cm <sup>2</sup> )	136 (1.39)	178 (1.81)	
走行速度 高/低	km/h	3.5/2.4	2.8/2.1	
旋回速度	min <sup>-1</sup> (rpm)	5.8 (5.8)	4.7 (4.7)	
最大掘削力(バケット)	kN (kgf)	457 (46,600)	671 (68,400)	
エンジン定格出力	kW/min <sup>-1</sup> (PS/rpm)	567/1,650 (771/1,650)	720/1,800 (979/1,800)	
燃料		軽油	軽油	
燃料タンク容量	L	1,400	4,140	
作 業 範 囲	A 最大掘削半径	mm	15,340	15,250
	B 最大掘削深さ	mm	9,340	8,180
	C 最大垂直掘削深さ	mm	7,620	5,520
	D 最大掘削高さ	mm	13,490	14,140
	E 最大ダンプ高さ	mm	8,920	9,060
	F フロント最小旋回半径	mm	—	—
	G 後端旋回半径	mm	4,850	6,010
輸 送 時 寸 法	H 全長	mm	6,770	9,670
	I 全幅	mm	5,430	6,260
	J 全高	mm	4,320	6,820