

# 油圧ショベル

## 標準機 (ZAXIS70~330)

- 日立建機の豊富なラインナップと多様なアタッチメントを用意し、1台1台の多機能化を図っています。
- 最も現場にふさわしい機種をお選びください。



掘削機・アタッチメント



ZAXIS70



ZAXIS120



ZAXIS200

### ■寸法図

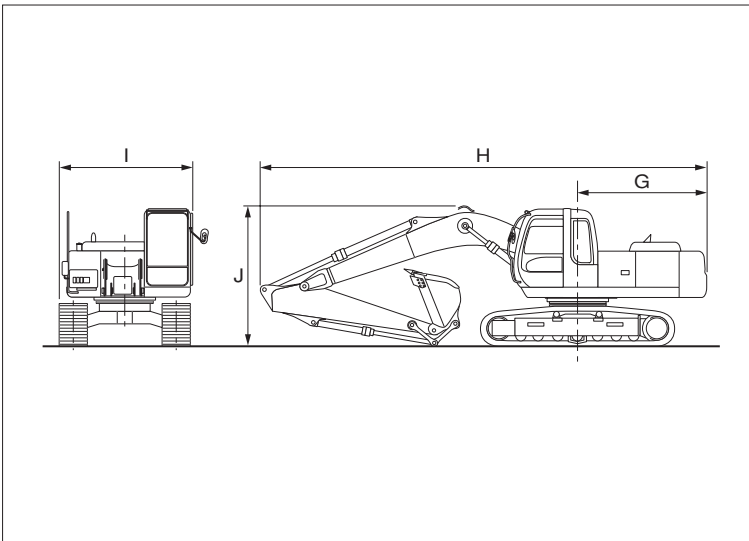

### ■作業範囲図

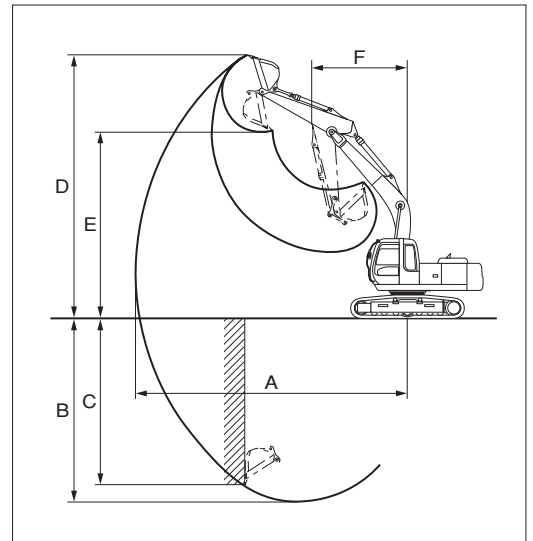



## ■仕様

型式		ZX70-3	ZX110-3	ZX120-3	ZX160LC-3	
運転質量	kg	6,470	10,900	12,100	16,500	
標準バケット 容量	新JIS	m <sup>3</sup>	0.28	0.45	0.50	0.60
	旧JIS	m <sup>3</sup>	0.25	0.40	0.45	0.55
標準バケット幅(サイドカッタ含む)	mm	750	970	1,010	1,045	
標準シュー幅	mm	450グローサ	500グローサ	500グローサ	500グローサシュー	
接地圧	kPa (kgf/cm <sup>2</sup> )	30 (0.31)	37 (0.38)	38 (0.39)	48 (0.49)	
走行速度 高/低	km/h	5.3/3.4	5.5/3.6	5.5/3.4	5.3/3.4	
旋回速度	min <sup>-1</sup> (rpm)	10.5 (10.5)	13.9 (13.9)	13.7 (13.7)	13.3 (13.3)	
最大掘削力(バケット)	kN (kgf)	55 (5,600)	90 (9,100)	99 (10,100)	102 (10,400)	
エンジン定格出力	kW/min <sup>-1</sup> (PS/rpm)	40.5/2,100 (55/2,100)	69/2,000 (94/2,000)	69/2,000 (94/2,000)	90.2/2,200 (123/2,200)	
燃料		軽油	軽油	軽油	軽油	
燃料タンク容量	L	135	250	250	320	
作業 範囲	A 最大掘削半径	mm	6,320	7,760	8,320	8,870
	B 最大掘削深さ	mm	4,170	5,080	5,570	5,980
	C 最大垂直掘削深さ	mm	3,730	4,110	4,550	5,160
	D 最大掘削高さ	mm	7,150	8,100	8,570	8,880
	E 最大ダンプ高さ	mm	5,060	5,700	6,160	6,170
	F フロント最小旋回半径	mm	1,720	2,400	2,390	2,910
	G 後端旋回半径	mm	1,750	2,130	2,130	2,490
輸 送 時 寸 法	H 全長	mm	6,080	7,280	7,660	8,550
	I 全幅	mm	2,260	2,490	2,490	2,500
	J 全高	mm	2,600	2,740	2,740	3,010

型式		ZX200-3	ZX240-3	ZX270-3	ZX330-3	
運転質量	kg	19,800	23,400	27,300	31,600	
標準バケット 容量	新JIS	m <sup>3</sup>	0.80	1.00	1.10	1.40
	旧JIS	m <sup>3</sup>	0.70	0.90	1.00	1.20
標準バケット幅(サイドカッタ含む)	mm	1,140	1,260	1,350	1,410	
標準シュー幅	mm	600グローサシュー	600グローサシュー	600グローサシュー	600グローサシュー	
接地圧	kPa (kgf/cm <sup>2</sup> )	44 (0.45)	51 (0.52)	55 (0.56)	64 (0.65)	
走行速度 高/低	km/h	5.5/3.5	5.5/3.4	5.5/3.3	5.5/3.2	
旋回速度	min <sup>-1</sup> (rpm)	13.3 (13.3)	13.5 (13.5)	12.6 (12.6)	10.7 (10.7)	
最大掘削力(バケット)	kN (kgf)	151 (15,400)	180 (18,400)	193 (19,700)	234 (23,900)	
エンジン定格出力	kW/min <sup>-1</sup> (PS/rpm)	122/2,000 (166/2,000)	132/2,000 (180/2,000)	140/2,100 (190/2,100)	202/1,900 (275/1,900)	
燃料		軽油	軽油	軽油	軽油	
燃料タンク容量	L	400	500	500	630	
作 業 範 囲	A 最大掘削半径	mm	9,920	10,290	10,710	11,100
	B 最大掘削深さ	mm	6,670	6,960	7,230	7,380
	C 最大垂直掘削深さ	mm	5,990	6,030	6,480	6,420
	D 最大掘削高さ	mm	10,040	10,160	10,260	10,360
	E 最大ダンプ高さ	mm	7,180	7,200	7,310	7,240
	F フロント最小旋回半径	mm	3,180	3,440	3,910	4,460
	G 後端旋回半径	mm	2,750	2,940	2,940	3,390
輸 送 時 寸 法	H 全長	mm	9,520	10,150	10,340	11,000
	I 全幅	mm	2,860	2,990	3,190	3,190
	J 全高	mm	3,010	3,070	3,170	3,270