

フロントアタッチメント

フォーク(機械式)

木造家屋をパワフルに解体、スピーディに処理

- シンプルな構造で、耐久性があり、大きなつかみ力。
- 対象物をつかみやすく、引きはがしやすい形状を採用。
- ピン2本で脱着でき、取付け・取外しが容易です。



エムエーシー フォークロー MDP

丸順重工 Zフォーク

ユタニ工業 グラスパーV

■寸法図

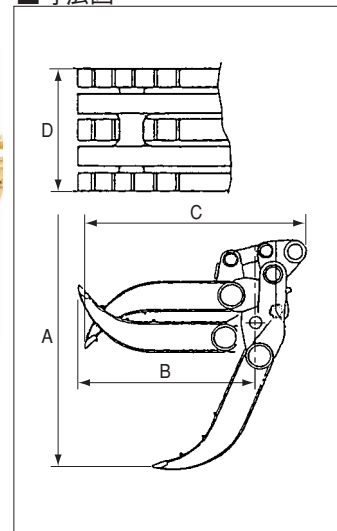

■仕様

機種クラス	ZX30クラス	ZX40クラス	ZX70クラス	ZX120クラス	ZX200クラス	
メーカー	エムエーシー					
型式	MDP30	MDP40	MDP60	MDP120	MDP200	
A 開口幅	mm	1,230	1,420	1,695	2,150	2,490
B フォーク長さ	mm	590	675	805	1,030	1,180
C フォーク全長	mm	1,010	1,190	1,390	1,755	2,065
D フォーク幅	mm	335	350	415	560	705
質量	kg	110	170	280	520	910

機種クラス	EX15クラス	EX25クラス	ZX35クラス	ZX55クラス	ZX70クラス	ZX120クラス	ZX200クラス	
メーカー	丸順重工							
型式	IFZ15	IFZ25	IFZ35	IFZ55	IFZ70	IFZ120	IFZ200	
A 開口幅	mm	700	850	1,060	1,500	1,560	1,970	2,260
B フォーク長さ	mm	490	560	650	795	945	1,135	1,340
C フォーク全長	mm	670	795	960	1,110	1,330	1,415	1,820
D フォーク幅	mm	320	400	450	520	570	670	780
質量	kg	70	78	134	198	272	420	702

機種クラス	EX15クラス	ZX30クラス	ZX40クラス	ZX70クラス	ZX120クラス	ZX200クラス	
メーカー	ユタニ工業						
型式	GT-15	GT-30	GT-40	GT-60	GT-120	GT-200	
A 開口幅	mm	1,020	1,220	1,405	1,680	1,910	2,305
B フォーク長さ	mm	545	650	760	905	1,030	1,260
C フォーク全長	mm	—	—	—	—	—	—
D フォーク幅	mm	270	330	425	470	560	695
質量	kg	110	160	220	370	610	1,130