

特殊仕様機

解体仕様機 (Kシリーズ)

さまざまな補強と強化で、解体現場の安全作業を実現

- ワイドなラインアップから作業規模、作業内容などによりお選びいただけます。
- ZAXIS210K/210LCK装備例：機種により異なります。



掘削機・アタッチメント

1 K強化型アーム (アーム先端上下2面補強、側板厚アップ)
 2 強化型バケットシリンダ
 3 アタッチメント配管 (アタッチメント基本配管、HSB/NPKブレーカ・破砕機共用用品、2速切替え用品)
 4 強化型Bリンク
 5 フック付き缶物Aリンク
 6 K補強バケット
 7 天窓ガラス・ヘッドガード付きキャブ
 8 ツインワイバ
 9 キャブ前面下側ガード
 10 強化型イドラブラケット
 11 強化型グローサシュー
 12 強化型サイドステップ (ボルト取付式)
 13 パイロットアクチュムレータ
 14 トラクタアンダカバー
 15 エアクリーナダブルエレメント
 16 燃料クーラ・エアコンコンデンサ前面スクリーン
 17 高性能フルフローフィルタ (目詰まりインジケータ付き)
 18 1.0 t 増量カウンタウエイト (本体つり具付き)
 19 0.4 t 増量カウンタウエイト
 20 6.0 mm 旋回体アンダカバー
 21 強化型トラックフレーム下フランジ

	ハイグレードタイプ	基本タイプ
1	○	○
2	○	○
3	○	●
4	○ (解体用)	○ (バケット作業用)
5	○	○
6	○	○
7	○	● (7とセット)
8	○	○
9	○	○
10	○	○
11	○	○
12	○	○
13	○	●
14	○	○
15	○	○
16	○	○
17	○	○
18	○	●
19	○	○
20	○	○
21	○	○

◎基本装備 ●オプション

■作業範囲図

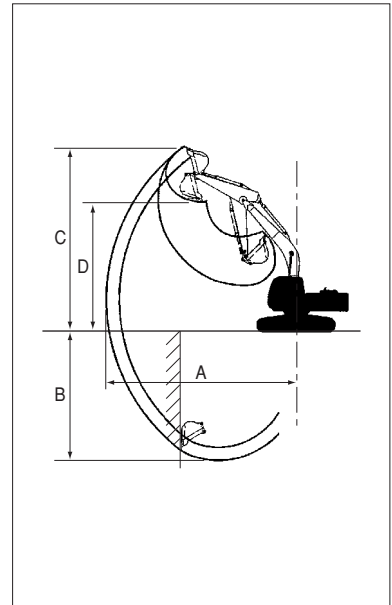

■仕様 (アタッチメントについては、34ページ以降を御参照下さい)

適用クラス	ZX80LCK		ZX130K		ZX135USK	ZX210K-3		ZX210LCK-3	
	基本タイプ	ハイグレードタイプ	基本タイプ	ハイグレードタイプ	ハイグレードタイプ	基本タイプ	ハイグレードタイプ	基本タイプ	ハイグレードタイプ
バケット容量 (新JIS)	m ³ 0.33	0.28	0.5	0.5	0.5	0.8	0.8	0.8	0.8
運転質量	kg 6,980	7,200	12,500	13,000	14,400	21,100	21,900	21,600	22,300
後端旋回半径	mm 1,750	1,750	2,130	2,130	1,510	2,750	2,750	2,750	2,750
作業範囲	A 最大掘削半径	mm 6,320	7,130	8,270	8,270	8,300	9,920	9,920	9,920
	B 最大掘削深さ	mm 4,170	4,510	5,570	5,570	5,530	6,670	6,670	6,670
	C 最大掘削高さ	mm 7,150	8,220	8,570	8,570	9,220	10,050	10,050	10,050
	D 最大ダンプ高さ	mm 5,060	6,110	6,160	6,160	6,760	7,180	7,180	7,180

適用クラス	ZX225USRK-3	ZX225USRLCK-3	ZX250K-3	ZX250LCK-3	ZX350K-3	ZX350LCK-3
	ハイグレードタイプ	ハイグレードタイプ	ハイグレードタイプ	ハイグレードタイプ	ハイグレードタイプ	ハイグレードタイプ
バケット容量 (新JIS)	m ³ 0.8	0.8	1.0	1.0	1.4	1.4
運転質量	kg 23,400	23,900	25,400	26,000	34,400	35,000
後端旋回半径	mm 1,990	1,990	3,440	3,440	3,390	3,390
作業範囲	A 最大掘削半径	mm 9,920	9,920	10,290	10,290	11,100
	B 最大掘削深さ	mm 6,670	6,670	6,960	6,960	7,380
	C 最大掘削高さ	mm 10,050	10,050	10,160	10,160	10,360
	D 最大ダンプ高さ	mm 7,180	7,180	7,200	7,200	7,240