

油圧ショベル

後方超小旋回型 (USシリーズ)

- 現場を制覇する力強い掘削力。道路工事に、解体工事に、林道工事に、広がる作業現場。
- 狭い現場で稼ぐ後方超小旋回USシリーズ。



掘削機・アタッチメント



ZAXIS75US



ZAXIS225US



ZAXIS135US

■寸法図

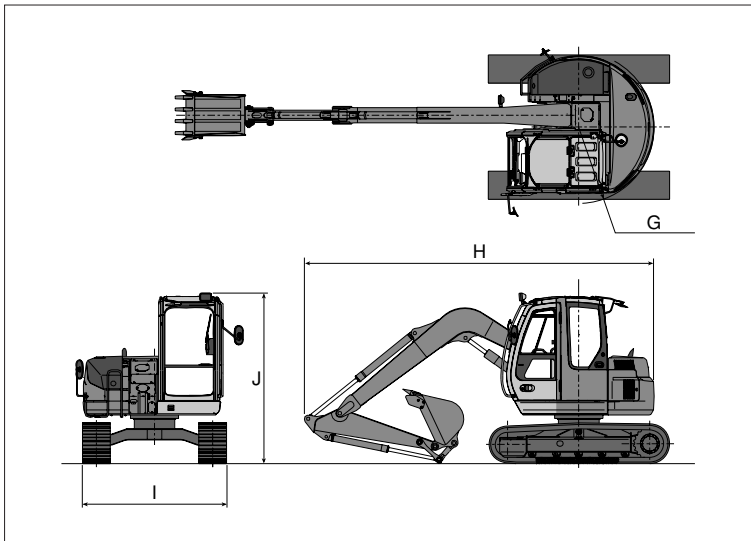

■作業範囲図

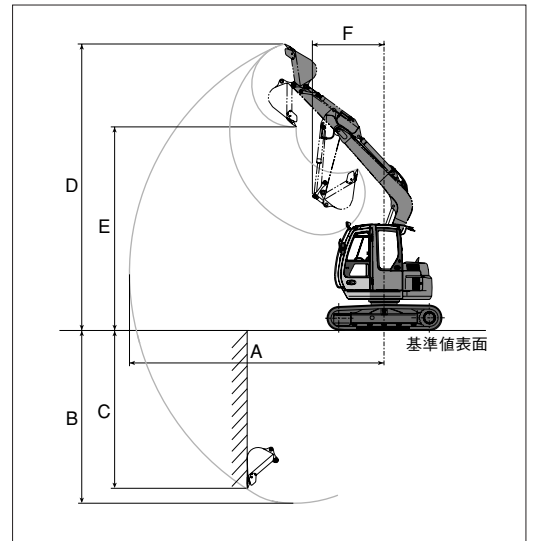



■仕様

型式		ZX75US-3	ZX135US-3	ZX225US-3	
運転質量	kg	7,200	13,400	23,200	
標準バケット 容量	新JIS	0.28	0.50	0.80	
	旧JIS	0.24	0.45	0.70	
標準バケット幅 (サイドカッタ含む)	mm	750	1,010	1,140	
標準シュー幅	mm	450グローサ	500グローサ	600グローサ	
接地圧	kPa (kgf/cm ²)	31 (0.32)	42 (0.43)	52 (0.53)	
走行速度 高/低	km/h	5.0/3.1	5.5/3.3	5.5/3.5	
旋回速度	min ⁻¹ (rpm)	10.5 (10.5)	13.7 (13.7)	13.3 (13.3)	
最大掘削力 (バケット)	kN (kgf)	55 (5,600)	99 (10,100)	151 (15,400)	
エンジン定格出力	kW/min ⁻¹ (PS/rpm)	40.5/2,000 (55/2,000)	69/2,000 (94/2,000)	122/2,000 (166/2,000)	
燃料		軽油	軽油	軽油	
燃料タンク容量	L	135	220	320	
作業 範囲	A 最大掘削半径	mm	6,430	8,380	10,010
	B 最大掘削深さ	mm	4,110	5,530	6,700
	C 最大垂直掘削深さ	mm	3,670	5,010	5,920
	D 最大掘削高さ	mm	7,210	9,240	10,980
	E 最大ダンプ高さ	mm	5,120	6,780	8,050
	F フロント最小旋回半径	mm	1,810	2,100	2,370
	G 後端旋回半径	mm	1,290	1,480	1,680
輸 送 時 寸 法	H 全長	mm	5,870	7,360	8,920
	I 全幅	mm	2,320	2,500	2,940
	J 全高	mm	2,690	2,780	2,980

<注>●ブレード無しの寸法です。