

油圧ショベル

超小旋回型 (URシリーズ)

- 配管工事、溝掘削などに超小旋回URシリーズ。
- オフセット機能により、側溝掘りもスムーズに。
- 車幅内旋回でラクラク作業。
(ZAXIS15UR~ZAXIS55UR、ZAXIS75UR~ZAXIS135UR)

掘削機・アタッチメント



ZAXIS20UR



ZAXIS30UR



ZAXIS75UR



ZAXIS135UR

■寸法図

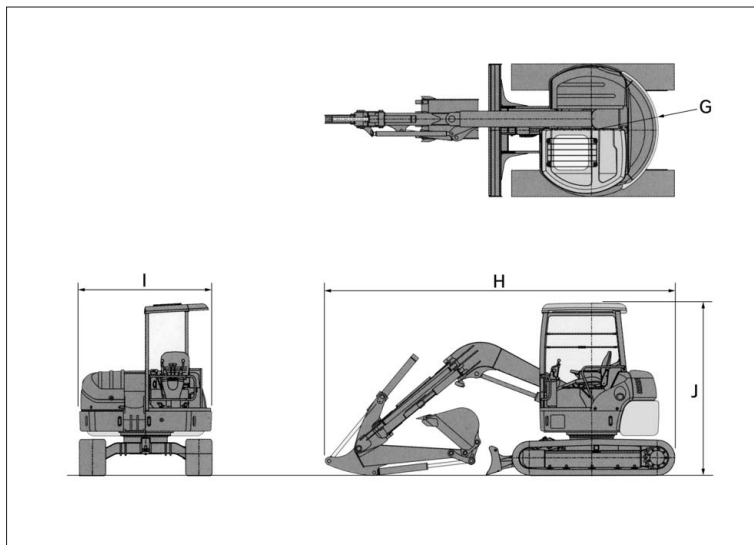

■作業範囲図

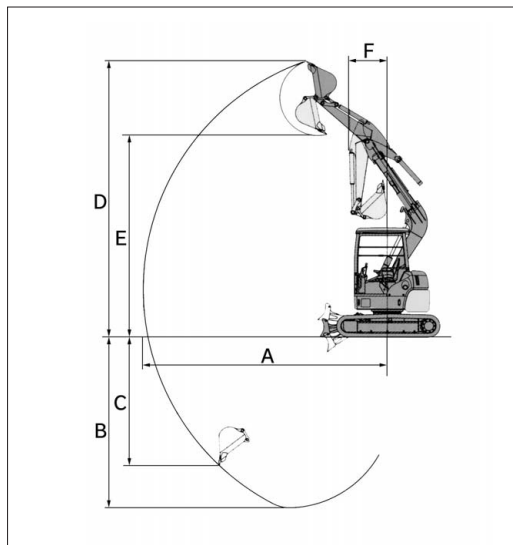



■仕様

型式		ZX15UR	ZX20UR	ZX30UR-2	ZX40UR-2
機械質量	kg	1,530	1,990	2,990	3,600
標準バケット 容量	新JIS	m ³ 0.036	0.066	0.09	0.11
	旧JIS	m ³ 0.03	0.06	0.08	0.10
標準バケット幅(サイドカッタ含む)	mm	400	450	500	600
標準シュー幅	mm	230	250	300	300
接地圧	kPa (kgf/cm ²)	25.0 (0.27)	25 (0.26)	28 (0.28)	33 (0.34)
走行速度 高/低	km/h	3.6/2.0	4.6/2.6	4.5/2.6	4.4/2.8
回転速度	min ⁻¹ (rpm)	8.0 (8.0)	9.2 (9.2)	9.1 (9.1)	9.3 (9.3)
最大掘削力(バケット)	kN (kgf)	13 (1,325)	19.0 (1,950)	27.0 (2,750)	31.1 (3,170)
エンジン定格出力	kW/min ⁻¹ (PS/rpm)	8.8/2,100 (12/2,100)	14/2,200 (19/2,200)	19.7/2,200 (26.8/2,200)	22.3/2,500 (30.3/2,500)
燃料		軽油	軽油	軽油	軽油
燃料タンク容量	L	17.5	25	40	40
作業 範囲	A 最大掘削半径	mm 3,480	3,860	4,370	4,860
	B 最大掘削深さ	mm 1,935	2,250	2,860	3,240
	C 最大垂直掘削深さ	mm 1,430	1,950	2,310	2,750
	D 最大掘削高さ	mm 4,040	4,550	5,160	5,650
	E 最大ダンプ高さ	mm 2,960	3,300	3,720	4,220
	F フロント最小旋回半径	mm 620	725	895	920
	G 後端旋回半径	mm 620	725	775	870
輸 送 時 寸 法	H 全長	mm 3,200	3,670	4,080	4,390
	I 全幅	mm 990	1,450	1,550	1,740
	J 全高	mm 2,215	2,270	2,510	2,510

型式		ZX55UR-2	ZX75UR	ZX135UR
機械質量	kg	5,300	8,200	14,400
標準バケット 容量	新JIS	m ³ 0.22	0.28	0.45
	旧JIS	m ³ 0.20	0.24	0.40
標準バケット幅(サイドカッタ含む)	mm	700	750	970
標準シュー幅	mm	400	450	500
接地圧	kPa (kgf/cm ²)	30 (0.31)	35 (0.36)	45 (0.46)
走行速度 高/低	km/h	4.5/2.6	5.0/3.3	4.6/2.7
回転速度	min ⁻¹ (rpm)	9.3 (9.3)	11 (11.0)	13.9 (13.9)
最大掘削力(バケット)	kN (kgf)	41.2 (4,200)	55.0 (5,600)	89.0 (9,100)
エンジン定格出力	kW/min ⁻¹ (PS/rpm)	33.1/2,400 (45/2,400)	40.5/2,100 (55/2,100)	63/2,150 (85/2,150)
燃料		軽油	軽油	軽油
燃料タンク容量	L	70	120	200
作 業 範 囲	A 最大掘削半径	mm 5,760	6,440	7,590
	B 最大掘削深さ	mm 4,020	4,220	4,800
	C 最大垂直掘削深さ	mm 3,230	3,450	3,980
	D 最大掘削高さ	mm 6,510	7,400	8,650
	E 最大ダンプ高さ	mm 4,720	5,310	6,220
	F フロント最小旋回半径	mm 1,050	1,160	1,270
	G 後端旋回半径	mm 1,000	1,160	1,465
輸 送 時 寸 法	H 全長	mm 5,160	6,020	7,270
	I 全幅	mm 2,000	2,320	2,490
	J 全高	mm 2,570	2,720	2,780

<注>●ZAXIS15UR～ZAXIS55URはキャノピ仕様の値です。