

油圧ショベル

ミニ後方超小旋回型(Uシリーズ)

スリムな後方超旋回機

●塀際の現場や道路工事で後ろを気にせずにスムーズな作業ができます。

掘削機・アタッチメント



ZAXIS27U



ZAXIS30U



ZAXIS40U



ZAXIS50U

■寸法図

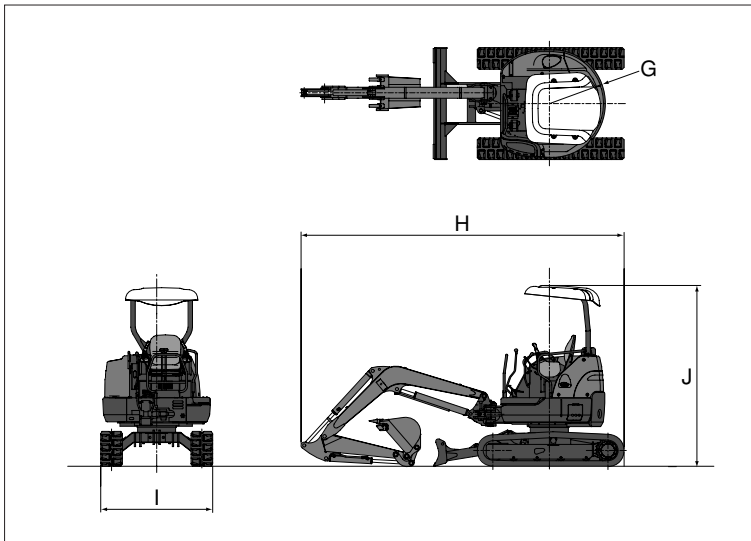

■作業範囲図

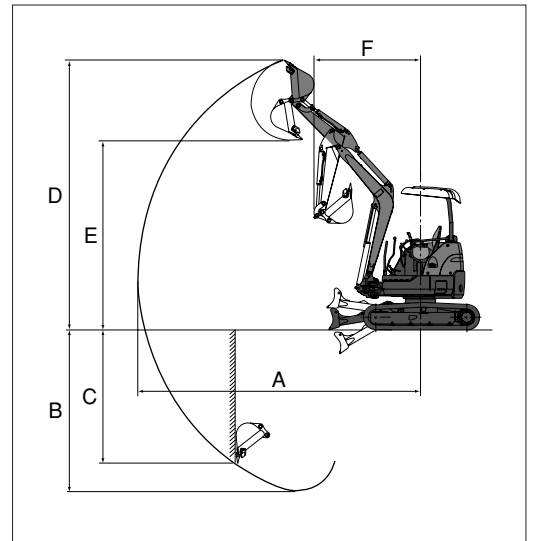



■仕様

型式		ZX8U-2	ZX10U-2	ZX17U-2	ZX20U	ZX22U-2
機械質量	kg	890	980	1,770	1,990	2,270
標準バケット 容量	新JIS	m ³ 0.022	0.22	0.044	0.066	0.07
	旧JIS	m ³ 0.03	0.03	0.07	0.06	0.06
標準バケット幅(サイドカッタ含む)	mm	350	370	450	450	450
標準シュー幅	mm	180	180	230	250	250
接地圧	kPa (kgf/cm ²)	24 (0.24)	23 (0.2)	28 (0.29)	26 (0.27)	28 (0.28)
走行速度 高/低	km/h	4.0/2.0	4.0/2.0	4.3/2.4	4.6/2.6	4.4/2.7
旋回速度	min ⁻¹ (rpm)	8.5 (8.5)	4.0/2.0	8.9 (8.9)	9.2 (9.2)	9.7 (9.7)
最大掘削力(バケット)	kN (kgf)	10.3 (1,050)	11.8 (1,200)	16.0 (1,630)	19.0 (1,950)	18.6 (1,900)
エンジン定格出力	kW/min ⁻¹ (PS/rpm)	9.5/2,100 (12.9/2,100)	9.5/2,100 (12.9/2,100)	11.0/2,400 (15.0/2,400)	14/2,200 (19/2,200)	14.6/2,400 (19.9/2,400)
燃料		軽油	軽油	軽油	軽油	軽油
燃料タンク容量	L	16	16	19.5	25	29
作業 範囲	A 最大掘削半径	mm 3,000	3,220	3,900	4,250	4,300
	B 最大掘削深さ	mm 1,600	1,780	2,170	2,350	2,320
	C 最大垂直掘削深さ	mm 1,450	1,670	1,830	1,900	1,930
	D 最大掘削高さ	mm 2,840	3,010	3,560	4,120	3,960
	E 最大ダンプ高さ	mm 2,050	2,220	2,530	2,860	2,710
	F フロント最小旋回半径	mm 1,060	1,100	1,320	1,300	1,975
	G 後端旋回半径	mm 560	560	675	725	725
輸送 時寸法	H 全長	mm 2,730	2,940	3,590	3,870	3,930
	I 全幅	mm 740	780	980	1,450	1,450
	J 全高	mm 1,450	1,450	2,400	2,350	2,460

型式		ZX27U-2	ZX30U-2	ZX35U-2	ZX40U-2	ZX50U-2
機械質量	kg	2,720	2,990	3,400	4,310	4,650
標準バケット 容量	新JIS	m ³ 0.08	0.09	0.11	0.14	0.16
	旧JIS	m ³ 0.07	0.08	0.10	0.13	0.14
標準バケット幅(サイドカッタ含む)	mm	500	500	600	600	650
標準シュー幅	mm	300	300	300	400	400
接地圧	kPa (kgf/cm ²)	27 (0.28)	28.0 (0.28)	31 (0.32)	27 (0.27)	29 (0.30)
走行速度 高/低	km/h	4.5/2.6	4.5/2.8	4.5/2.8	4.5/2.8	4.5/2.8
旋回速度	min ⁻¹ (rpm)	9.1 (9.1)	9.3 (9.3)	9.3	9.3	9.3
最大掘削力(バケット)	kN (kgf)	22.6 (2,300)	27.5 (2,800)	27.5 (2,800)	32.1 (3,270)	36.8 (3,750)
エンジン定格出力	kW/min ⁻¹ (PS/rpm)	19.7/2,200 (26.8/2,200)	22.3/2,500 (30.3/2,500)	22.3/2,500 (30.3/2,500)	29.8/2,500 (40.5/2,500)	29.8/2,500 (40.5/2,500)
燃料		軽油	軽油	軽油	軽油	軽油
燃料タンク容量	L	40	40	40	70	70
作業 範囲	A 最大掘削半径	mm 4,670	4,900	5,220	5,750	6,000
	B 最大掘削深さ	mm 2,620	2,830	3,060	3,350	3,600
	C 最大垂直掘削深さ	mm 2,220	2,340	2,670	2,550	2,820
	D 最大掘削高さ	mm 4,460	4,680	4,900	5,600	5,770
	E 最大ダンプ高さ	mm 3,210	3,260	3,490	3,920	4,100
	F フロント最小旋回半径	mm 1,580	1,580	1,670	1,710	1,680
	G 後端旋回半径	mm 775	775	870	980	1,000
輸送 時寸法	H 全長	mm 4,200	4,450	4,650	5,340	5,460
	I 全幅	mm 1,550	1,550	1,740	1,960	2,000
	J 全高	mm 2,460	2,460	2,460	2,510	2,510

<注> ●フロント最小旋回半径は、ブームフルスイング時の値です。 ●ZX8U-2~ZX40U-2の運転質量はゴムシュー、標準キャビ仕様値です。
 ●輸送時全幅に※印があるものは、クローラ、ブレード収納時の寸法です。 (ZX8U-2、ZX10U-2はキャノピ無し仕様値です)