

油圧ショベル

ホイール式(ZAXIS125W~210W)

●乗用車感覚で操縦できる爽快な乗り心地。その抜群の機動性に加え、安定性、耐久力もアップしました。



掘削機・アタッチメント



ZAXIS125W



ZAXIS170W



ZAXIS210W

■寸法図

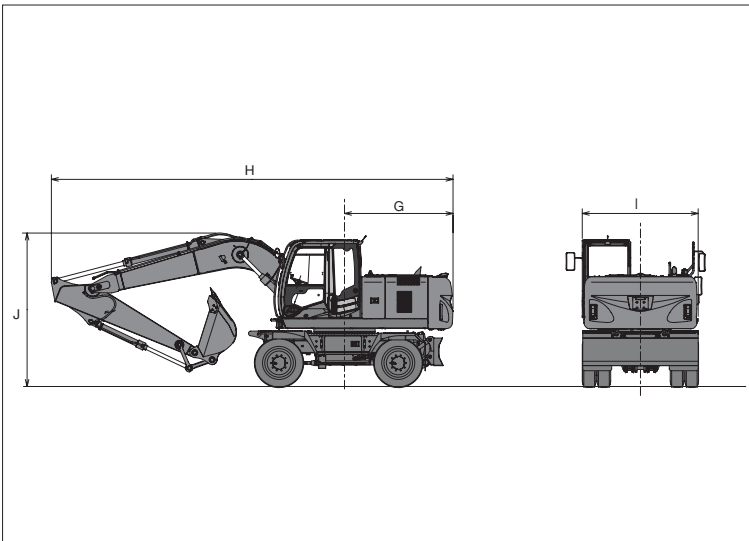

■作業範囲図

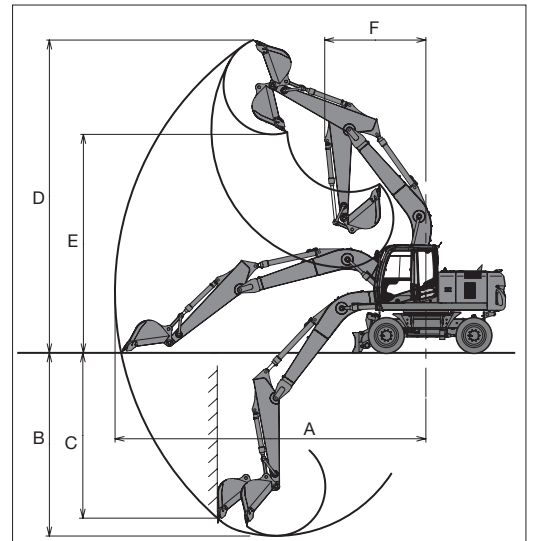



■仕様

型式		ZX125W	ZX170W-3	ZX210W-3
運転質量	kg	12,200	17,000	21,300
標準バケット 容量	新JIS	0.45	0.60	0.80
	旧JIS	0.40	0.55	0.70
標準バケット幅 (サイドカッタ含む)	mm	970	1,045	1,140
標準タイヤ	mm	9.00-20-12PR	10.00-20-16PR	10.00-20-16PR
走行速度 高/低/超低	km/h	38.0/14.0	35.0/8.6/2.6	27.5/7.4/2.9
旋回速度	min ⁻¹ (rpm)	12.5 (12.5)	12.2 (12.2)	12.2 (12.2)
最大掘削力 (バケット)	kN (kgf)	89.2 (9,100)	102 (10,400)	151 (15,400)
エンジン定格出力	kW/min ⁻¹ (PS/rpm)	作業時65/1,450 (88/1,450)	107/2,000 (145/2,000)	122/2,000 (166/2,000)
燃料		軽油	軽油	軽油
燃料タンク容量	L	250	290	355
作業 範囲	A 最大掘削半径	7,830	9,050	10,170
	B 最大掘削深さ	4,760	5,330	6,290
	C 最大垂直掘削深さ	4,060	4,810	5,600
	D 最大掘削高さ	9,330	9,100	10,190
	E 最大ダンプ高さ	6,880	6,360	7,350
	F フロント最小旋回半径	1,750	2,940	3,430
	G 後端旋回半径	1,740	2,320	2,750
走行 時寸 法	H 全長	6,970	8,695	9,780
	I 全幅	2,485	2,490	2,490
	J 全高	3,600	3,590	3,450